



grövpure *aspen*
USER MANUAL

IMPORTANT SAFETY INSTRUCTIONS

WARNING:

TO REDUCE THE RISK OF FIRE, ELECTRIC SHOCK OR INJURY:

- Use indoors only.
- Do not use for any purpose other than described in this user guide.
- Use only manufacturer's recommended accessories.
- Do not use with damaged cord or plug.
- Never put anything on top of the appliance.
- If appliance is not working as it should, or has been dropped, damaged, left outdoors, or dropped into water, have it repaired at an authorized service center.
- Do not move or carry by cord, use cord as a handle, close a door on cord, or pull cord around sharp corners. Keep cord away from heated surfaces.
- Do not run cord under carpeting.
- Do not cover cord with throw rugs, runners or similar coverings. Do not route cord under furniture or appliances.
- Arrange cord away from traffic areas so it will not be tripped over.
- Do not unplug by pulling cord. To unplug, grasp the plug, not the cord.
- Do not handle plug or appliance with wet hands.
- This model is for household use only. Plastic film can be dangerous. To avoid danger of suffocation, keep away from children. Do not plug in your air purifier until you are familiar with all instructions and operating procedures. To reduce the risk of electrical shock, turn power switch off and disconnect polarized plug from electrical outlet BEFORE performing maintenance or troubleshooting checks.
- Do not put any object into openings. Do not use with any opening blocked; keep openings free of dust, lint, hair and anything that may reduce airflow.
- Keep hair, loose clothing and fingers away from openings. Turn OFF device controls before unplugging the appliance. Do not use appliance in an enclosed space filled with vapors given off by oil-based paint, paint thinner, moth-proofing substances, flammable dust or other explosive or toxic vapors.
- Keep appliance on a level surface. Do not immerse the unit in waters or other liquids, do not pour liquids into or around the unit or openings. Do not use the appliance near water or in a damp or wet location.
- This appliance has a polarized plug (one blade is wider than the other). To reduce the risk of electric shock, this plug is intended to fit in a polarized outlet only one way. If the plug does not fit fully in the outlet, reverse the plug.
- If it still does not fit, contact a qualified electrician. Do not attempt to defeat this safety feature.
- Do not use the appliance with any dimmer switch or solid state speed control device.
- Only clean appliance with a clean, dry cloth. Do not use water or other liquid cleaning products on the appliance; these items pose a fire, electrical shock, or injury risk.

**READ AND SAVE
THESE INSTRUCTIONS**

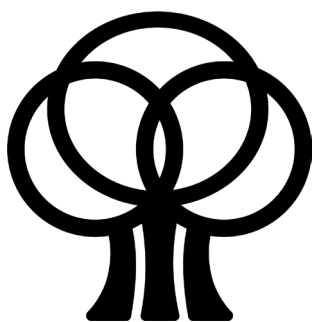

1.

getting those most from your Aspen

give it room to breathe

The Aspen pulls air in from both the front and the back, so placing it away from any walls will help to maximize airflow. It's designed for large, multi-purpose rooms up to 900 sq. ft., like offices, classrooms, conference rooms, and open floor plan living rooms.

run it all the time

The Aspen's automatic mode will gently circulate the air quietly and efficiently and will ramp up if it detects any contaminants in the environment. No need to ever turn it off, just set it on auto and enjoy clean, pure air.

UVC, see

The 254nm UVC LED disinfecting light is designed to last the lifetime of the machine and does not produce ozone, so there is no need to ever turn it off. But you can!

keep it well-oiled

Figuratively speaking, of course. The Aspen requires no maintenance other than a dry wipe down of the front and back grates, along with regular filter changes every six months. There is a handy light on the top of the machine that will let you know when it is time to order a fresh filter. Be warned: the filter cannot be washed or cleaned and must be replaced when dirty.

2.

setting it up

step 1:

Pull on the back cover handle to access the filter.

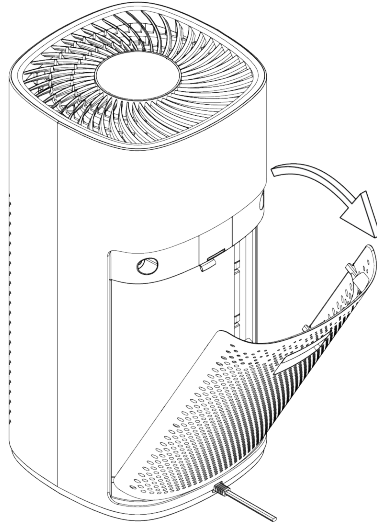

step 2:

Remove the filter from the Aspen with the upper and lower tabs and remove the plastic cover.

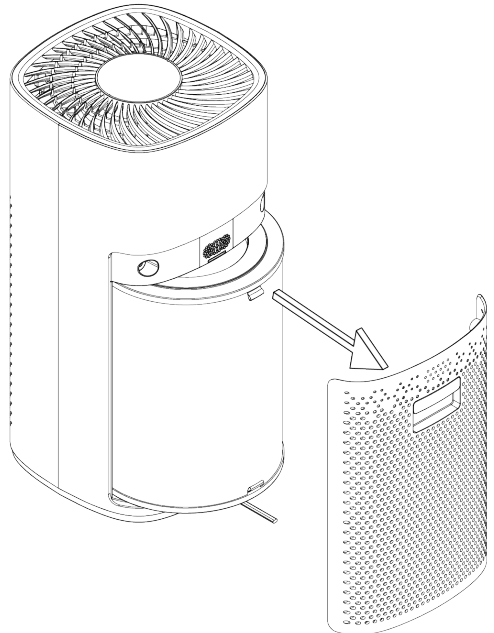

step 3:

Replace the filter with the open side up and reinstall the back cover by inserting the bottom first and snapping it into place.

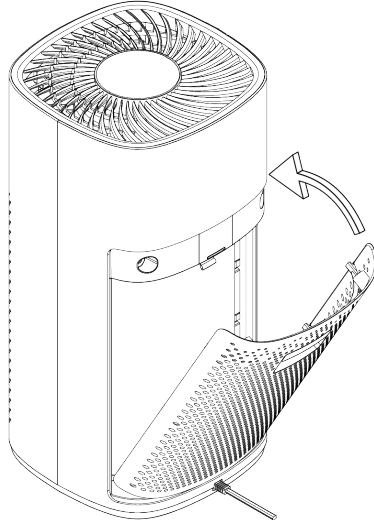

step 4:

Press the power button, the “A” to engage automatic mode, and enjoy clean, fresh air. Press the fan icon to adjust the minimum speed you desire.

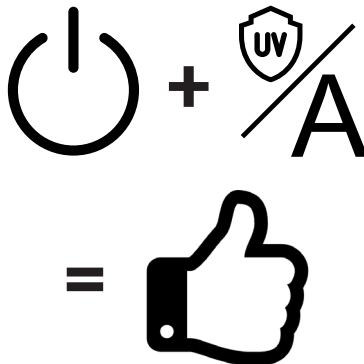

3.

operation

fan speed control

press to cycle through fan speeds 1-4
in automatic mode, this changes the
minimum fan speed

dimmer / filter change indicator

press to toggle through dimming levels
hold 5 seconds to reset filter indicator

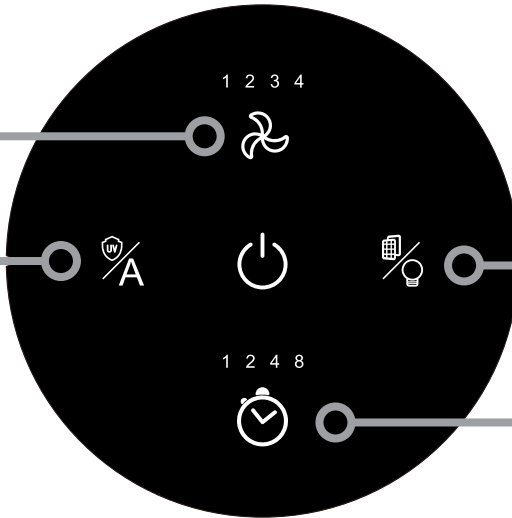

automatic mode / UVC

press to toggle automatic mode
hold 5 seconds to toggle UVC on or off

timer control

press for 1, 2, 4, and 8 hour timers

air quality indicator

displays current air quality in the room, giving a number from 0-999. PM2.5 is the reading from the particulate sensor, and TVOC is the reading from the Volatile Organic Compound sensor

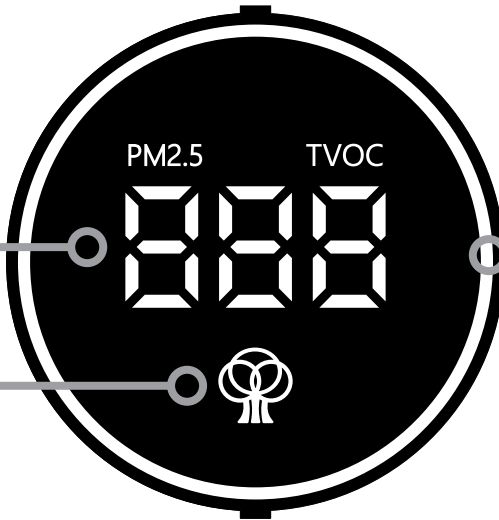

air quality indicator ring

illuminates green, yellow, or red to demonstrate current air quality

UVC indicator

glows purple to indicate the UVC antimicrobial light is active

3.

operation (cont.)



child lock

To initiate the child lock, press and hold the power button  for 5 seconds. When the child lock is active, the power button will turn yellow. To deactivate, press and hold the power button for 5 seconds again.

automatic mode

Automatic mode is the principal operating mode of the Aspen, and is the setting you should use to get the most out of your machine.

When in automatic mode, the Aspen will adjust the fan speed to provide the most efficient air cleaning possible. The Aspen will gently recirculate the room's air at whatever minimum fan speed you select. When the laser particulate sensor or volatile organic compound sensor detects the presence of contamination, the fan speed will increase to maximum to clean the air as quickly as possible. After the contamination is no longer detected, the machine will return to its previous speed and continue to circulate air.

To engage automatic mode, simply press the  button. While in automatic mode, you can change the minimum fan speed the Aspen uses by pressing the  button. While in automatic mode, the fan icon will dim.

Setting the minimum speed to four would make no sense, but you are the master of your castle. We won't judge. Many enjoy using speed two for a little white noise. The default is one.

air quality indicator

The Aspen utilizes its two sensors to display the current air quality in the room via the numerical display and colored ring on the front. The laser particulate sensor detects particles in the 1 μm , 2.5 μm , and 10 μm range. The numerical display alternates between the 2.5 μm particulate reading (PM2.5) and the volatile organic compound (VOC) sensor reading.

When either sensor detects contamination, the ring will change color to indicate the quality of the air. If the Aspen is in automatic mode, the fan speed will increase to clean the air as quickly as possible. As soon as the contamination is eliminated, the speed will decrease back to the minimum the user has selected.



excellent

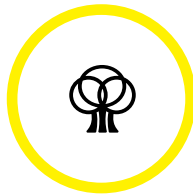

poor

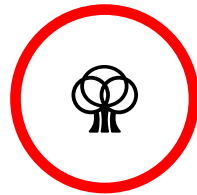

very poor

4.

changing the filter

step 1:

Pull on the back cover handle to access the filter.

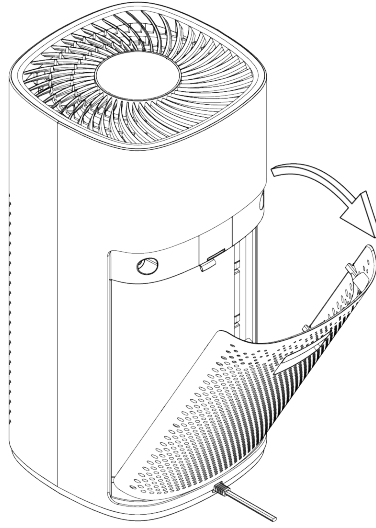

step 2:

Remove the filter from the Aspen with the upper and lower tabs.

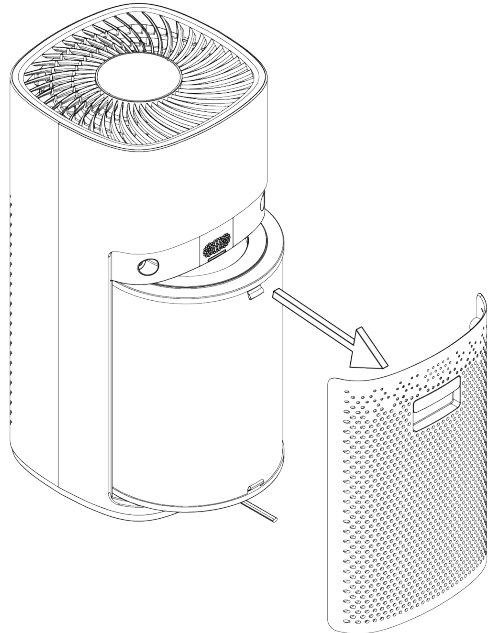

step 3:

Remove the plastic bag from the new filter and install it into the machine, making sure the opening of the filter is facing up.

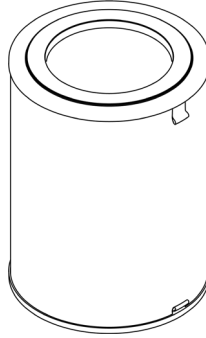

step 4:

Reinstall the back cover by inserting the bottom first and snapping it into place. **Reset the filter indicator by holding down the filter/brightness button for 5 seconds.**

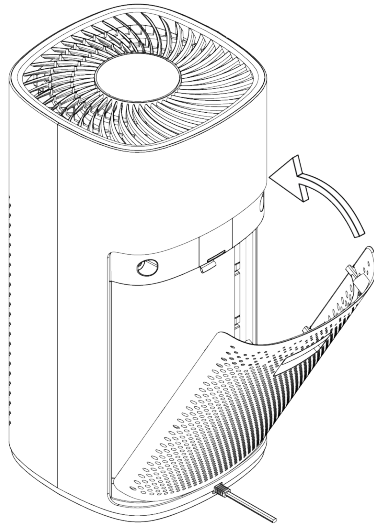

5.

troubleshooting

problem: the Aspen doesn't work.

- ✓ Make sure your air purifier is plugged in.
- ✓ Make sure the power outlet is working.
- ✓ Make sure the air purifier is turned on.
- ✓ Make sure the rear door is installed (E1 Code).
- ✓ If plugged into a surge protector, make sure it is on.

problem: the Aspen has poor air flow or is loud.

- ✓ Make sure your air purifier is on a flat surface.
- ✓ Make sure nothing is blocking the air inlets.
- ✓ Check the condition of the filter and replace if dirty.
- ✓ Make sure the plastic bag was removed from the filter.
- ✓ Make sure the opening to the filter is up and it is installed correctly.

problem: the Aspen's filter doesn't last six months

- ✓ Excessive amounts of pet dander, dust, or smoke may decrease the life expectancy of the filter.

problem: my filter indicator is flashing

- ✓ When the filter indicator is flashing, replace the filter with a new one and hold down the indicator button for 5 seconds to reset the indicator.

6.

specifications

clean air delivery rate 276 cfm (smoke)

airflow 343 cfm (20,580 cfh)

noise level 23 - 58 dba

dimensions 10.2" x 10.2" x 20.5"

weight 11 lbs

power input 120V AC

operating temperature 40-110°F (4-43°C)

sensors PM 1, 2.5, and 10 µm laser sensor
Volatile Organic Compound sensor

UVC 254nm UVC LED antimicrobial light

filter H13 HEPA filter
Activated charcoal filter
Polypropelene pre-filter

warranty

Grovpure warrants that for a period of one year from shipment, your Grovpure Aspen unit (the “Product”) will be free from defects in materials and workmanship under normal use in accordance with the documentation provided with the Product. In the event of a defect, visit Grovpure at grovpure.com/contact for return instructions.

Grovpure’s policy is to honor product warranties only on products purchased directly from Grovpure or from authorized Grovpure resellers, and only if accompanied by a receipt or proof of purchase. A list of Grovpure’s authorized resellers is available on Grovpure’s website. If you purchase a Grovpure product from an unauthorized dealer, your Grovpure product warranty will be deemed invalid. Shipping charges may apply except where prohibited by applicable law.

Limited warranty information

Grovpure’s sole obligation under this warranty will be at its option to repair or replace the Product and the replaced Product will be warranted for the remaining period of the original warranty. Replacement Products may contain new or refurbished parts. This warranty does not apply to Products damaged by misuse, accident, electrical disturbance or normal wear and tear. The Product is not designed for or warranted against damage from use in areas subject to extreme temperature, excessive moisture, or other inherently hazardous environments, or use of unauthorized filters or other components.

ALL IMPLIED WARRANTIES OF MERCHANTABILITY OR FITNESS FOR A PARTICULAR PURPOSE ARE LIMITED TO THE DURATION OF THIS WARRANTY. EXCEPT FOR THE LIMITED EXPRESS WARRANTIES SET FORTH ABOVE, GROVPURE DISCLAIMS ALL OTHER EXPRESS OR IMPLIED WARRANTIES OR CONDITIONS.

Some jurisdictions do not allow limitations on how long an implied warranty lasts, so the above limitations may not apply to you. This warranty gives you specific legal rights, and you may also have other rights which vary by jurisdiction.

The energy efficiency of this ENERGY STAR certified model is measured based on a ratio between the model's CADR for Smoke and the electrical energy it consumes, or CADR/Watt.



legal notices

FCC statement:

This device complies with part 15 of the FCC Rules. Operation is subject to the following two conditions:

(1) This device may not cause harmful interference, and (2) this device must accept any interference received, including interference that may cause undesired operation.

Changes or modifications not expressly approved by the party responsible for compliance could void the user's authority to operate the equipment.

Note: This equipment has been tested and found to comply with the limits for a Class B digital device, pursuant to part 15 of the FCC Rules. These limits are designed to provide reasonable protection against harmful interference in a residential installation.

This equipment generates, uses and can radiate radio frequency energy and, if not installed and used in accordance with the instructions, may cause harmful interference to radio communications. However, there is no guarantee that interference will not occur in a particular installation. If this equipment does cause harmful interference to radio or television reception, which can be determined by turning the equipment off and on, the user is encouraged to try to correct the interference by one or more of the following measures:

- Reorient or relocate the receiving antenna.
- Increase the separation between the equipment and receiver.
- Connect the equipment into an outlet on a circuit different from that to which the receiver is connected.
- Consult the dealer or an experienced radio/TV technician for help.

CAN ICES-3(B)/NMB-3(B)

*Grovpure wishes you and your
family a clean, safe, and healthy
home.*

CONSIGNES DE SECURITE IMPORTANTES

AVERTISSEMENT:

POUR RÉDUIRE LES RISQUES D'INCENDIE, DE CHOC ÉLECTRIQUE OU DE BLESSURE:

- A utiliser uniquement à l'intérieur.
- Ne pas utiliser à d'autres fins que celles décrites dans ce guide d'utilisation.
- N'utiliser que les accessoires recommandés par le fabricant.
- Ne pas utiliser avec un fil ou une prise endommagés.
- Ne jamais rien poser sur l'appareil.
- Si l'appareil ne fonctionne pas comme il le devrait, s'il a subi une chute, s'il a été endommagé, s'il a été laissé à l'extérieur ou s'il est tombé dans l'eau, faites-le réparer dans un centre de service autorisé.
- Ne pas déplacer ou transporter par le fil, ne pas utiliser le fil comme une poignée, ne pas fermer de porte sur le fil, ne pas tirer sur le fil pour contourner des angles importants. Maintenez le cordon à l'écart des surfaces chaudes.
- Ne pas faire passer le cordon sous de la moquette.
- Ne pas recouvrir le cordon avec des tapis, des patins ou autres revêtements similaires. Ne pas faire passer le cordon sous des meubles ou des appareils.
- Placer le cordon à l'écart des zones de circulation pour éviter de trébucher dessus.
- Ne pas débrancher en tirant sur le fil. Pour débrancher, saisissez la prise, pas le fil.
- Ce modèle est destiné à un usage domestique exclusivement. Le film plastique peut être dangereux. Pour éviter tout risque de suffocation, tenez-le à l'écart des enfants. Ne branchez pas votre purificateur d'air avant d'avoir pris connaissance de toutes les instructions et procédures d'utilisation. Pour réduire le risque de choc électrique, mettez l'appareil hors tension et débranchez la prise polarisée de la prise électrique AVANT d'effectuer des contrôles d'entretien ou de dépannage.
- Ne pas insérer d'objet dans les ouvertures. N'utilisez pas l'appareil si l'une de ses ouvertures est obstruée ; veillez à ce que les ouvertures soient exemptes de poussière, de peluches, de cheveux et de tout ce qui pourrait limiter la circulation de l'air.
- Maintenir les cheveux, les vêtements amples et les doigts à l'écart des ouvertures. Éteindre les commandes de l'appareil avant de le débrancher. Ne pas utiliser l'appareil dans un espace clos où se dégagent des vapeurs de peinture à l'huile, de diluant à peinture, de substances antimites, de poussière inflammable ou d'autres vapeurs explosives ou toxiques.
- Maintenir l'appareil sur une surface plane. Ne pas immerger l'appareil dans l'eau ou dans d'autres liquides, ne pas verser de liquides dans ou autour de l'appareil ou des ouvertures. Ne pas utiliser l'appareil près de l'eau ou dans un endroit humide ou mouillé.
- Cet appareil est équipé d'une prise polarisée (une partie est plus large que l'autre). Pour réduire le risque de choc électrique, cette prise est conçue pour être insérée dans une prise polarisée dans un seul sens. Si la fiche ne s'insère pas complètement dans la prise, inversez-la.
- Si elle ne rentre toujours pas, contactez un électricien qualifié. N'essayez pas de contourner ce dispositif de sécurité.
- Ne pas utiliser l'appareil avec un gradateur ou un dispositif de contrôle de vitesse à semi-conducteurs.
- Ne nettoyer l'appareil qu'avec un chiffon propre et sec. Ne pas utiliser d'eau ou d'autres liquides de nettoyage sur l'appareil ; ces produits présentent un risque d'incendie, de choc électrique ou de blessure.

**LIRE ET GARDER
CES INSTRUCTIONS**

1.

Tirez le meilleur parti de votre Aspen

donnez-lui de l'espace pour respirer

L'Aspen est capable d'aspirer l'air à la fois par l'avant et par l'arrière, et le fait de le placer loin des murs permet d'optimiser la circulation de cet air. Il est conçu pour les grandes pièces polyvalentes d'une superficie maximale de 84 mètre carré/900 pieds carrés, comme les bureaux, les salles de classe, les salles de conférence et les séjours spacieux de plain-pied.

utilisez-le tout le temps

Le mode automatique de l'Aspen fait circuler l'air de manière efficace et silencieuse et s'accélère s'il détecte des polluants dans l'environnement. Il n'est pas nécessaire de l'éteindre, il suffit de le programmer et de profiter d'un air propre et pur.

UVC, voir

La lumière désinfectante LED UVC de 254 nm est conçue pour fonctionner pendant toute la durée de vie de la machine et ne produit pas d'ozone, il n'est donc pas nécessaire de l'éteindre.

Le garder bien huilé. Au sens figuré, bien sûr.

L'Aspen ne nécessite aucun entretien hormis un nettoyage à sec des grilles avant et arrière, ainsi que le remplacement régulier du filtre tous les six mois. Un voyant lumineux situé sur le dessus de la machine vous indique qu'il est temps de commander un nouveau filtre. Attention : le filtre ne peut pas être lavé ou nettoyé et doit être remplacé lorsqu'il est sale.

2.

installation de l'appareil

étape 1:

Tirez sur la poignée du couvercle arrière pour accéder au filtre.

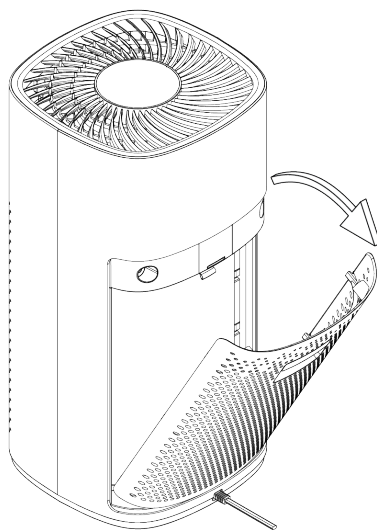

étape 2:

Retirez le filtre de l'Aspen à l'aide des languettes supérieure et inférieure et enlevez le couvercle en plastique.

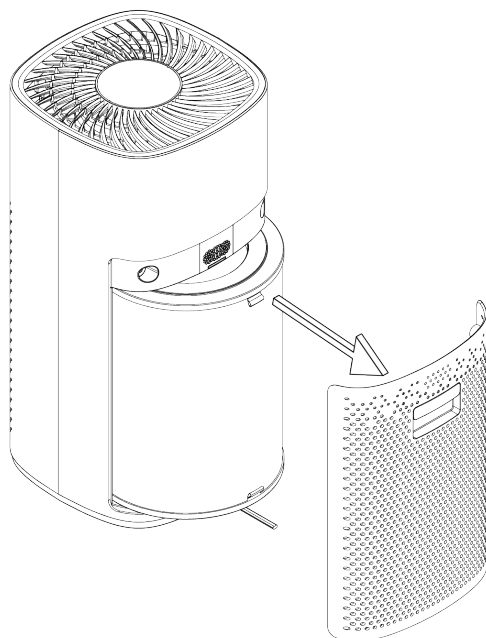

étape 3:

Remettez le filtre en place avec le côté ouvert vers le haut et réinstallez le couvercle arrière en insérant le bas en premier et en le clipsant dans son emplacement.

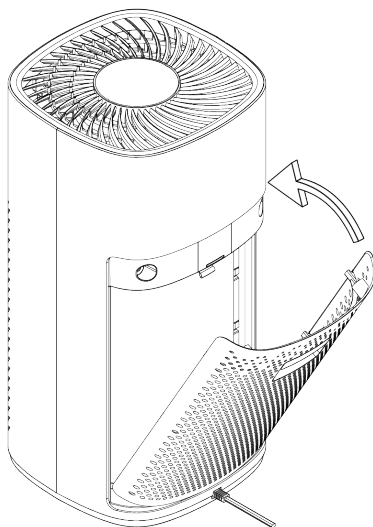

étape 4:

Appuyez sur le bouton d'alimentation, le "A" pour activer le mode automatique, et profitez d'un air pur et frais.

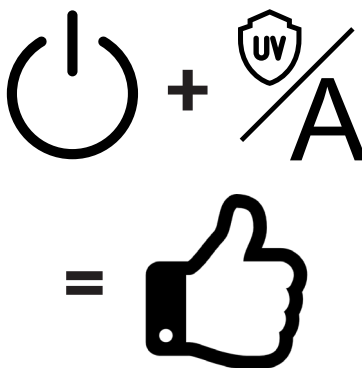

3.

opération

contrôle de la vitesse du ventilateur

appuyer pour faire défiler les vitesses du ventilateur

indicateur de gradation / changement de filtre

appuyer pour alterner entre

les niveaux de gradation

maintenir 5 secondes pour

réinitialiser l'indicateur du filtre

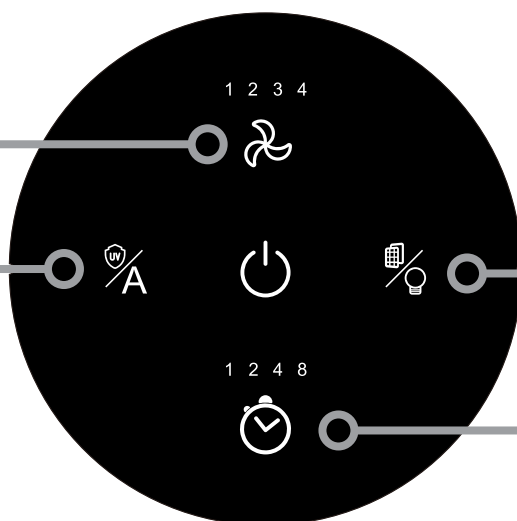

mode automatique / UVC

appuyer pour activer le mode automatique

maintenir 5 secondes pour activer ou désactiver

l'UVC

contrôle de la minuterie

appuyer pour activer les

minuteries de 1, 2, 4 et 8 heures

indicateur de qualité de l'air

affiche la qualité actuelle de l'air dans la pièce, en donnant un chiffre de 0 à 999. PM2.5 est le relevé du capteur de particules, et TVOC est le relevé du capteur de composés organiques volatils.

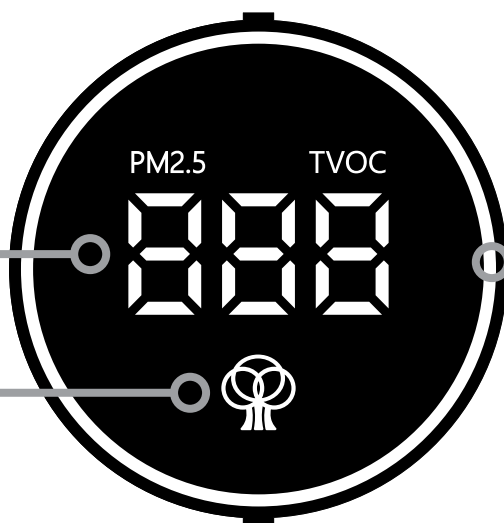

anneau indicateur de la qualité de l'air

s'allume en vert, jaune ou rouge pour indiquer la qualité actuelle de l'air.

indicateur UVC

s'allume en violet pour indiquer que la lumière UVC antimicrobienne est active.

3.

opération (cont.)



sécurité enfants

Pour activer la sécurité enfant, il suffit d'appuyer sur le bouton d'alimentation  et de le maintenir enfoncé pendant 5 secondes. Lorsque la sécurité enfant est activée, le bouton d'alimentation se colore en jaune. Pour la désactiver, appuyez à nouveau sur le bouton d'alimentation et maintenez-le appuyé pendant 5 secondes.

mode automatique

Le mode automatique est le principal mode de fonctionnement de l'Aspen, et constitue le réglage que vous devez utiliser pour tirer le meilleur parti de votre appareil. En mode automatique, l'Aspen ajuste la vitesse du ventilateur pour fournir le nettoyage de l'air le plus efficace possible. L'Aspen recycle doucement l'air de la pièce à la vitesse minimale du ventilateur que vous avez sélectionnée.

Lorsque le capteur de particules laser ou le capteur de composés organiques volatils détecte la présence d'une contamination, la vitesse du ventilateur augmente au maximum pour nettoyer l'air aussi rapidement que possible. Lorsque la contamination n'est plus détectée, le ventilateur revient à sa vitesse précédente et continue à faire circuler l'air.

Pour activer le mode automatique, il suffit d'appuyer sur le bouton . En mode automatique, vous pouvez modifier la vitesse minimale du ventilateur utilisée par Aspen en appuyant sur le bouton .

indicateur de qualité de l'air

L'Aspen utilise ses deux capteurs pour afficher la qualité actuelle de l'air dans la pièce via un affichage numérique et un anneau coloré sur la façade. Le capteur de particules laser détecte les particules dans la gamme des 1 μm , 2,5 μm et 10 μm . L'affichage numérique alterne entre le relevé de particules de 2,5 μm (PM2,5) et le relevé du capteur de composés organiques volatils (COV).

Lorsqu'un des deux capteurs détecte une contamination, l'anneau change de couleur pour indiquer la qualité de l'air. Si l'Aspen est en mode automatique, la vitesse du ventilateur augmentera pour purifier l'air aussi rapidement que possible.



excellent

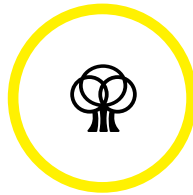

mauvais

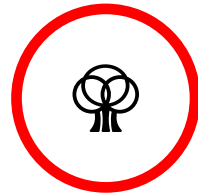

médiocre

4.

changement du filtre

étape 1:

Tirez sur la poignée du couvercle arrière pour accéder au filtre.

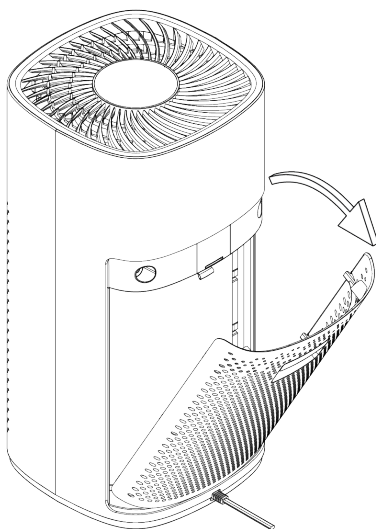

étape 2:

Retirez le filtre de l'Aspen à l'aide des languettes supérieure et inférieure.

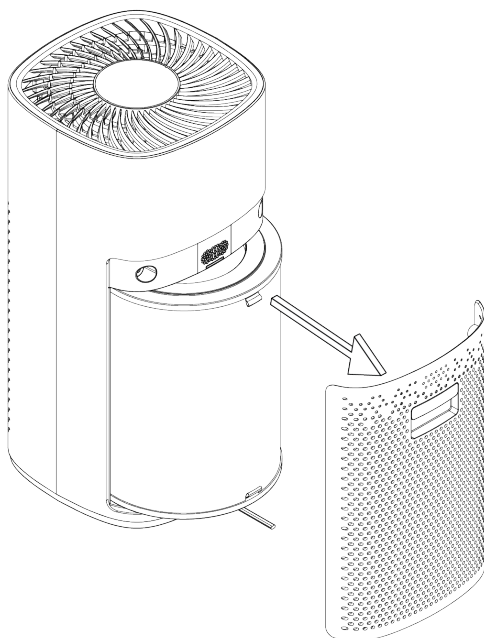

étape 3:

Retirez le plastique du nouveau filtre et installez-le dans l'appareil en vous assurant que l'ouverture du filtre est orientée vers le haut.

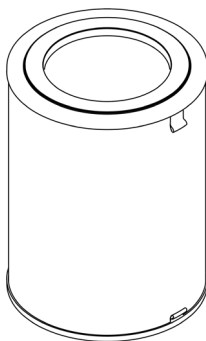

étape 4:

Remplacez le couvercle arrière en insérant d'abord le bas et en le clipsant en place.

Réinitialisez l'indicateur du filtre en maintenant le bouton filtre/ luminosité appuyé pendant 5 secondes.

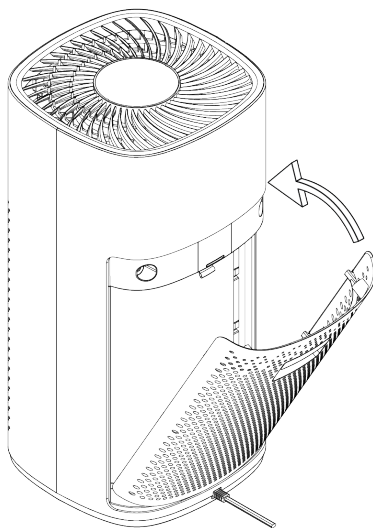

5.

dépannage

problème: L'Aspen ne fonctionne pas.

- ✓ Assurez-vous que votre purificateur d'air est branché.
- ✓ Assurez-vous que la prise de courant fonctionne.
- ✓ Assurez-vous que le purificateur d'air est allumé.
- ✓ Assurez-vous que la porte arrière est installée.
- ✓ Si l'appareil est branché à un parasurtenseur, assurez-vous qu'il est en marche.

problème: L'Aspen a un mauvais débit d'air ou il est bruyant.

- ✓ Assurez-vous que votre purificateur d'air est sur une surface plane.
- ✓ Assurez-vous que rien ne bloque les entrées d'air.
- ✓ Vérifiez l'état du filtre et remplacez-le s'il est sale.
- ✓ Assurez-vous que le sac en plastique a été retiré du filtre.
- ✓ Assurez-vous que l'ouverture du filtre est en haut et qu'il est installé correctement.

problème: le filtre de l'Aspen a une durée de vie inférieure à six mois.

- ✓ Des quantités excessives de squames d'animaux, de poussière ou de fumée peuvent diminuer la durée de vie du filtre.

problème: l'indicateur de mon filtre clignote.

- ✓ Lorsque l'indicateur de filtre clignote, remplacez le filtre par un neuf et maintenez le bouton de l'indicateur enfoncé pendant 5 secondes pour réinitialiser l'indicateur.

6.

spécifications

débit d'air propre 276 cfm (smoke)

débit d'air 343 cfm (20,580 cfh)

niveau de bruit 23 - 58 dba

dimensions 26 cm x 26 cm x 52 cm

poids 5 kg

capteurs capteur laser PM 1, 2,5 et 10 µm
capteur composés organiques volatils

UVC 254nm UVC LED antimicrobienne

filtre H13 filtre HEPA
filtre à charbon actif
réfiltre en polypropylène

garantie

Grovpure garantit que pendant une période d'un an à compter de l'expédition, votre unité Grovpure Aspen (le " Produit ") sera exempte de défauts de matériaux et de fabrication dans le cadre d'une utilisation normale, conformément à la documentation fournie avec le Produit. En cas de défaut, rendez-vous sur le site de Grovpure à l'adresse grovpure.com/contact pour obtenir des instructions de retour.

La politique de Grovpure est d'honorer les garanties de produits uniquement sur les produits achetés directement auprès de Grovpure ou de revendeurs Grovpure agréés, et uniquement s'ils sont accompagnés d'un reçu ou d'une preuve d'achat. Une liste des revendeurs agréés de Grovpure est disponible sur le site Web de Grovpure. Si vous achetez un produit Grovpure auprès d'un revendeur non agréé, la garantie de votre produit Grovpure sera considérée comme invalide. Des frais d'expédition peuvent s'appliquer, sauf si la loi en vigueur l'interdit.

Informations relatives à la garantie limitée

La seule obligation de Grovpures dans le cadre de cette garantie sera, à sa convenance, de réparer ou de remplacer le Produit et le Produit remplacé sera garanti pour la période restante de la garantie initiale. Les Produits remplacés peuvent contenir des pièces neuves ou remises à neuf. Cette garantie ne s'applique pas aux Produits endommagés par une mauvaise utilisation, un accident, une anomalie électrique ou une usure normale. Le Produit n'est pas conçu pour ou garanti contre les dommages résultant d'une utilisation dans des zones soumises à des températures extrêmes, à une humidité excessive ou à d'autres environnements intrinsèquement dangereux, ou encore de l'utilisation de filtres ou autres composants non agréés.

TOUTES LES GARANTIES DE QUALITÉ IMPLICITES DE MARCHANDE OU DE CONFORMITÉ À UN USAGE PARTICULIER SONT LIMITÉES À LA DURÉE DE LA PRÉSENTE GARANTIE. À L'EXCEPTION DES GARANTIES EXPRESSES LIMITÉES ÉNONCÉES CI-DESSUS, GROVPURE DÉCLINE TOUTE AUTRE GARANTIE OU CONDITION EXPRESSE OU IMPLICITE.

Certaines juridictions ne permettent pas de limiter la durée d'une garantie implicite, de sorte que les limitations ci-dessus peuvent ne pas s'appliquer à votre cas. Cette garantie vous donne des droits légaux spécifiques, et vous pouvez également avoir d'autres droits qui varient selon la juridiction.

INSTRUCCIONES DE SEGURIDAD IMPORTANTES

ADVERTENCIA:

PARA REDUCIR EL RIESGO DE INCENDIO, DESCARGA ELÉCTRICA O LESIONES:

- Utilícelo solo en interiores.
- No lo utilice para ningún otro fin que no sea el descrito en este manual de usuario.
- Utilice únicamente los accesorios recomendados por el fabricante.
- No lo utilice con un cable o enchufe dañado.
- Nunca coloque nada encima del aparato.
- Si el aparato no funciona como debería, o se cayó, se dañó, lo dejó en el exterior o se cayó al agua, llévalo a reparar a un centro de servicio autorizado.
- No mueva ni transporte el aparato tomándolo por el cable, ni utilice el cable como asa, ni cierre una puerta encima del mismo, ni pase el cable por esquinas afiladas. Mantenga el cable alejado de las superficies calientes.
- No pase el cable por debajo de la alfombra.
- No cubra el cable con alfombras, tapetes o revestimientos similares. No pase el cable por debajo de muebles o electrodomésticos.
- Coloque el cable lejos de las zonas de tránsito para que otros no tropiecen con él.
- No desenchufe tirando del cable. Para desenchufar, sujete el enchufe, no el cable.
- No toque el enchufe ni el aparato con las manos mojadas.
- Este modelo es solo para uso doméstico. La lámina de plástico puede ser peligrosa. Para evitar el riesgo de asfixia, manténgalo alejado de los niños. No enchufe el purificador de aire hasta que haya leído y comprendido todas las instrucciones y procedimientos de funcionamiento. Para reducir el riesgo de descarga eléctrica, apague el interruptor y desconecte el enchufe polarizado del tomacorriente ANTES de dar mantenimiento o solucionar problemas.
- No coloque ningún objeto en las rejillas. No lo utilice con ninguna rejilla bloqueada; mantenga las rejillas libres de polvo, pelusa, pelo y cualquier cosa que pueda reducir el flujo de aire.
- Mantenga el pelo, prendas de ropa y los dedos alejados de las rejillas. Apague los controles del aparato antes de desenchufarlo. No utilice el aparato en un espacio cerrado en el que haya vapores procedentes de pinturas al aceite, disolventes, sustancias antipolillas, polvo inflamable u otros vapores explosivos o tóxicos.
- Mantenga el aparato sobre una superficie nivelada. No sumerja el aparato en agua u otros líquidos, no vierta líquidos dentro o alrededor del aparato o de las rejillas. No utilice el aparato cerca del agua o en un lugar húmedo o mojado.
- Este aparato tiene un enchufe polarizado (una punta es más ancha que la otra). Para reducir el riesgo de descarga eléctrica, este enchufe está diseñado para encajar en un tomacorriente polarizado en una sola dirección. Si el enchufe no encaja completamente en el tomacorriente, colóquelo al revés.
- Si sigue sin encajar, póngase en contacto con un electricista cualificado. No intente anular esta medida de seguridad.
- No utilice el aparato con ningún interruptor de atenuación o dispositivo de control de velocidad de estado sólido.
- Limpie el aparato solo con un paño limpio y seco. No utilice agua ni otros productos de limpieza líquidos para limpiar el aparato. Estos elementos suponen un riesgo de incendio, descarga eléctrica o lesiones.

**LEA Y GUARDE
ESTAS INSTRUCCIONES**

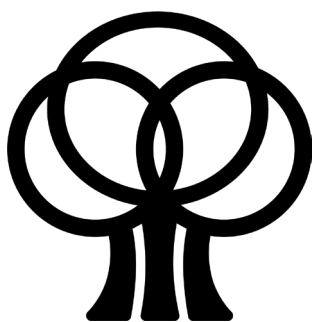

1.

cómo aprovechar al máximo su Aspen

permita que el aparato respire

El Aspen aspira el aire tanto por la parte delantera como por la trasera, por lo que colocarlo lejos de cualquier pared ayudará a maximizar el flujo de aire. Está diseñado para salas grandes y multifuncionales de hasta 900 pies cuadrados como oficinas, clases, salas de conferencias y salas de estar abiertas.

manténgalo encendido todo el tiempo

El modo automático del Aspen hará circular el aire de forma silenciosa y eficiente, y aumentará su potencia si detecta algún contaminante en el ambiente. No es necesario apagarlo, simplemente configúrelo y disfrute de un aire limpio y puro.

UV, ver

La luz LED ultravioleta de 254 nm de desinfección está diseñada para durar toda la vida útil del aparato y no produce ozono, por lo que no es necesario apagarla nunca.

manténgalo bien lubricado

En sentido figurado, por supuesto. El Aspen no requiere más mantenimiento que una limpieza en seco de las rejillas delanteras y traseras, junto con el cambio regular del filtro cada seis meses. En la parte superior del aparato, hay una luz práctica que le indicará que debe cambiar el filtro. Le advertimos: el filtro no puede lavarse ni limpiarse y debe sustituirse cuando esté sucio.

2.

configuración

paso 1:

Tire del asa de la tapa trasera para acceder al filtro.

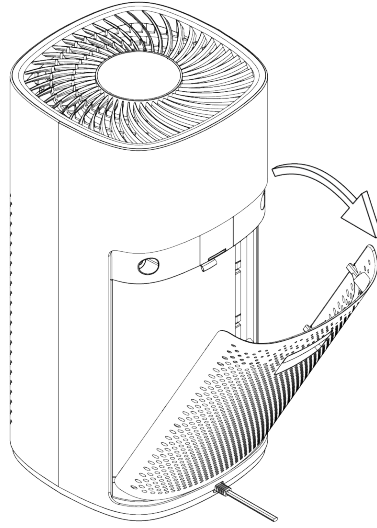

paso 2:

Retire la cubierta de plástico y extraiga el filtro del Aspen presionando las pestañas superior e inferior.

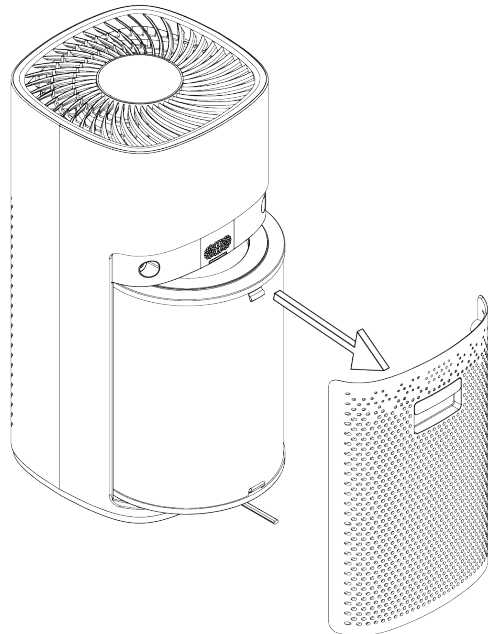

paso 3:

Reemplace el filtro y asegúrese de colocarlo boca arriba. Vuelva a colocar la cubierta trasera introduciendo primero la parte inferior y en-ganchándola en su sitio.

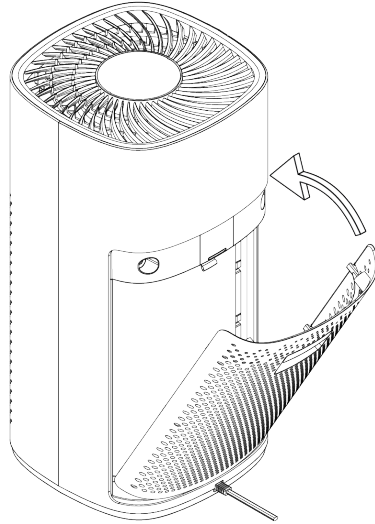

pasov 4:

Presione el botón de encendido y la "A" para activar el modo automático, y disfrute de un aire limpio y fresco.

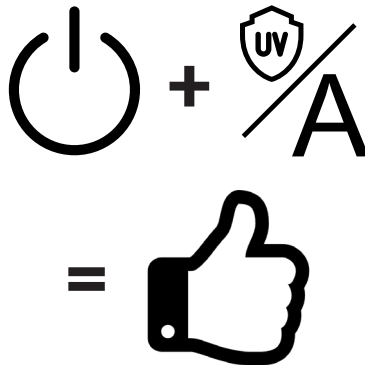

3.

funcionamiento

control de la velocidad del ventilador

presione el botón para cambiar la velocidad del ventilador

Atenuador/ indicador de cambio de filtro

presione para cambiar los niveles de atenuación. Presione el botón por 5 segundos para restablecer el indicador de filtro

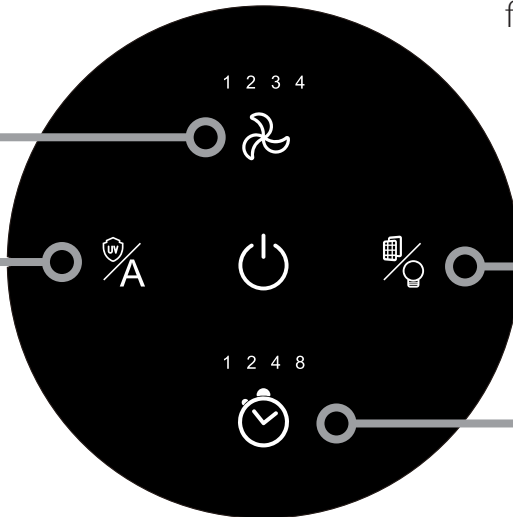

modo automático / UV

presione para activar el modo automático. Presione el botón por 5 segundos para activar o desactivar la UV

control del temporizador

presione para elegir el temporizador de 1, 2, 4 y 8 horas

indicador de calidad del aire

muestra la calidad actual del aire en la habitación. Indica un número de 0 a 999. PM2.5 es la lectura del sensor de partículas, y TVOC es la lectura del sensor de compuestos orgánicos volátiles

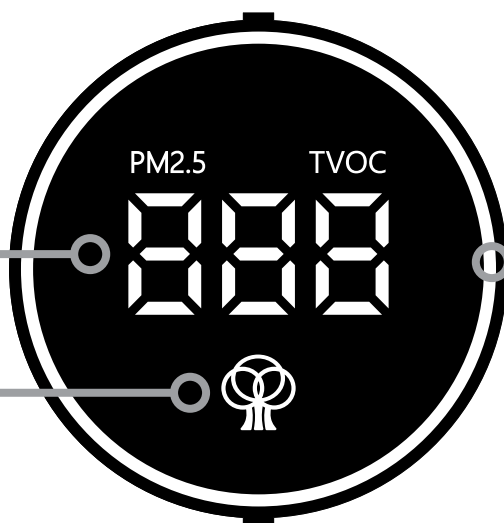

anillo indicador de la calidad del aire

se ilumina en verde, amarillo o rojo para demostrar la calidad actual del aire

Indicador UV

se ilumina en color púrpura para indicar que la luz UV antimicrobiana está activa

3.

funcionamiento (cont.)



seguro para niños

Para activar el seguro para niños, mantenga pulsado el botón de encendido  durante 5 segundos. Cuando el seguro para niños está activado, el botón de encendido se volverá amarillo. Para desactivarlo, mantenga pulsado el botón de encendido durante 5 segundos de nuevo.

modo automático

El modo automático es el modo de funcionamiento principal del Aspen, y es la configuración que debe utilizar para obtener el máximo rendimiento de su aparato.

Cuando está en modo automático, Aspen ajustará la velocidad del ventilador para limpiar el aire de la forma más eficaz posible. Aspen recirculará suavemente el aire de la habitación a la velocidad mínima del ventilador que usted seleccione. Cuando el sensor de partículas láser o el sensor de compuestos orgánicos volátiles detecte la presencia de contaminación, la velocidad del ventilador aumentará al máximo para limpiar el aire lo más rápidamente posible. Cuando ya no se detecte la contaminación, el purificador volverá a su velocidad anterior y seguirá haciendo circular el aire.

Para activar el modo automático, solo tiene que pulsar el botón  . Mientras está en modo automático, puede cambiar la velocidad mínima del ventilador que utiliza Aspen pulsando el botón .

indicador de calidad del aire

El Aspen utiliza sus dos sensores para mostrar la calidad actual del aire en la habitación a través de la pantalla numérica y el anillo de color en la parte frontal. El sensor de partículas láser detecta partículas en el rango de 1 μm , 2,5 μm y 10 μm . La pantalla numérica alterna entre la lectura de partículas de 2,5 μm (PM2,5) y la lectura del sensor de compuestos orgánicos volátiles (VOC).

Cuando cualquiera de los dos sensores detecte contaminación, el anillo cambiará de color para indicar la calidad del aire. Si el Aspen está en modo automático, la velocidad del ventilador aumentará para limpiar el aire lo más rápidamente posible.



excelente

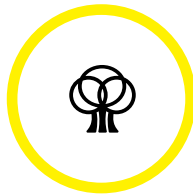

mala

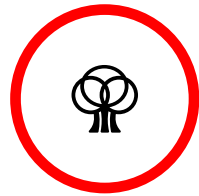

muy mala

4.

cambio de filtro

paso 1:

Tire del asa de la tapa trasera para acceder al filtro.

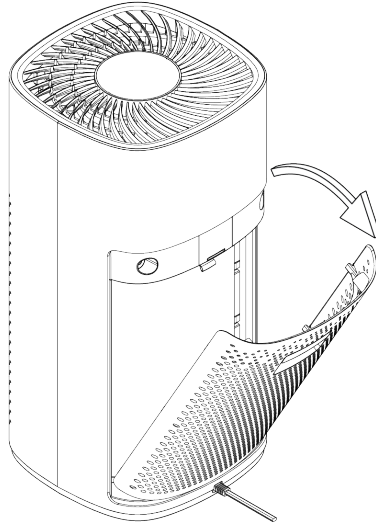

paso 2:

Retire la cubierta de plástico y extraiga el filtro del Aspen presionando las pestañas superior e inferior.

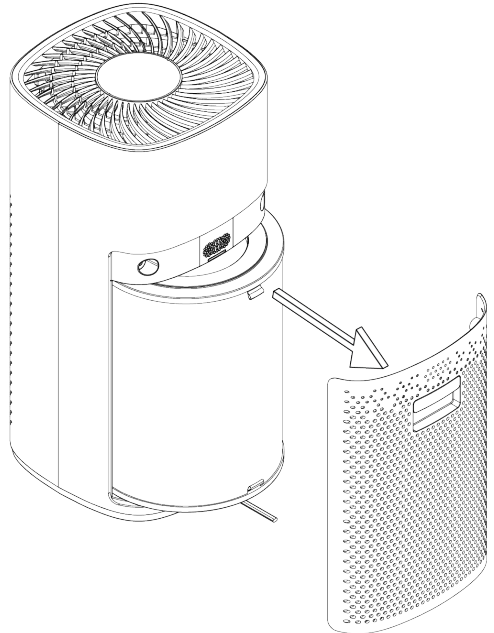

paso 3:

Retire la bolsa de plástico del nuevo filtro e instálelo en el aparato, asegurándose de que la abertura del filtro quede hacia arriba.

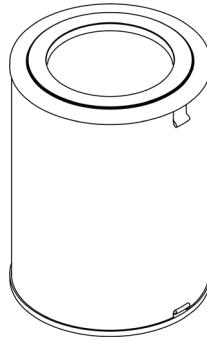

paso 4:

Vuelva a colocar la tapa trasera. Introduzca primero la parte inferior y engánchela en su sitio.

Mantenga pulsado el botón de filtro/brillo durante 5 segundos para reiniciar el indicador de filtro.

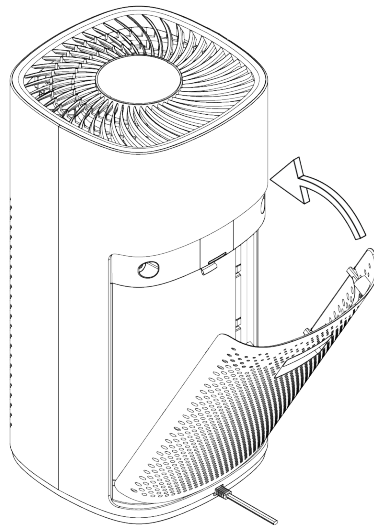

5.

solución de problemas

problema: el Aspen no funciona.

- ✓ Asegúrese de que su purificador de aire está enchufado.
- ✓ Asegúrese de que el tomacorriente funciona.
- ✓ Asegúrese de que el purificador de aire está encendido.
- ✓ Asegúrese de que la puerta trasera está colocada.
- ✓ Si está enchufado a un protector de sobretensión, asegúrese de que está encendido.

problema: el Aspen tiene un flujo de aire deficiente o es ruidoso.

- ✓ Asegúrese de que su purificador de aire está sobre una superficie plana.
- ✓ Asegúrese de que nada bloquee las entradas de aire.
- ✓ Compruebe el estado del filtro y cámbielo si está sucio.
- ✓ Asegúrese de haber retirado la bolsa de plástico del filtro.
- ✓ Asegúrese de que la abertura del filtro está boca arriba y que está instalado correctamente.

problema: el filtro de Aspen no dura seis meses

- ✓ Una cantidad excesiva de caspa de mascotas, polvo o humo puede disminuir la vida útil del filtro.

problema: el indicador de mi filtro parpadea

- ✓ Cuando el indicador del filtro parpadee, sustituya el filtro por uno nuevo y mantenga pulsado el botón del indicador durante 5 segundos para reiniciar el indicador.

6.

especificaciones

índice de suministro de aire limpio 276 cfm (humo)

flujo de aire 343 cfm (20,580 cfh)

nivel de ruido 23 - 58 dba

dimensiones 10,2" x 10,2" x 20,5"

peso 11 lbs

entrada de alimentación 120V AC

temperatura de funcionamiento 40-110°F (4-43°C)

sensors PM 1, 2,5 y 10 µm sensor láser
Sensor de compuestos orgánicos volátiles

UV Luz LED UV antimicrobiana de 254 nm

filtro Filtro HEPA H13
Filtro de carbón activado
Prefiltro de polipropileno

garantía

Grovpure garantiza que, durante un período de un año a partir del envío, su unidad Grovpure Aspen (el “Producto”) estará libre de defectos en los materiales y en la mano de obra bajo un uso normal de acuerdo con la documentación proporcionada con el Producto. En el caso de un problema, visite Grovpure en grovpure.com/contact para obtener instrucciones de devolución.

La política de Grovpure es cumplir con las garantías de los productos únicamente en los productos comprados directamente a Grovpure o a revendedores autorizados de Grovpure, y solo si van acompañados de un recibo o prueba de compra. Una lista de los revendedores autorizados de Grovpure está disponible en el sitio web de Grovpure. Si usted compra un producto Grovpure a un distribuidor no autorizado, la garantía de su producto Grovpure se considerará inválida. Pueden aplicarse gastos de envío, excepto cuando lo prohíba la legislación aplicable.

Información sobre la garantía limitada

La única obligación de Grovpures bajo esta garantía será, a su elección, reparar o reemplazar el Producto. El Producto reemplazado quedará cubierto por la garantía durante el período restante de la garantía original. Los Productos sustituidos pueden contener piezas nuevas o reacondicionadas. Esta garantía no se aplica a los Productos dañados por un mal uso, un accidente, una perturbación eléctrica o el desgaste normal. El Producto no está diseñado ni garantizado contra los daños producidos por el uso en zonas sujetas a temperaturas extremas, humedad excesiva u otros entornos inherentemente peligrosos, ni por el uso de filtros u otros componentes no autorizados.

TODAS LAS GARANTÍAS IMPLÍCITAS DE COMERCIALIZACIÓN O IDONEIDAD PARA UN PROPÓSITO EN PARTICULAR SE LIMITAN A LA DURACIÓN DE ESTA GARANTÍA. A EXCEPCIÓN DE LAS GARANTÍAS EXPRESAS LIMITADAS ESTABLECIDAS ANTERIORMENTE, GROVPURE RENUNCIA A TODAS LAS DEMÁS GARANTÍAS O CONDICIONES EXPRESAS O IMPLÍCITAS.

Algunas jurisdicciones no permiten limitaciones sobre la duración de una garantía implícita, por lo que es posible que las limitaciones anteriores no se apliquen a usted. Esta garantía le otorga derechos legales específicos y también puede tener otros derechos que varían según la jurisdicción.

La eficiencia energética de este modelo con certificación ENERGY STAR se mide en función de una relación entre el CADR para humo del modelo y la energía eléctrica que consume, o CADR/vatio.



legal notices

Declaración de la FCC:

Este dispositivo cumple con la parte 15 de las normas de la FCC. La operación está sujeta a las siguientes dos condiciones:

(1) Este dispositivo no puede causar interferencia dañina y (2) este dispositivo debe aceptar cualquier interferencia recibida, incluida la interferencia que pueda causar un funcionamiento no deseado.

Los cambios o modificaciones no aprobados expresamente por la parte responsable del cumplimiento podrían anular la autoridad del usuario para operar el equipo.

Nota: Este equipo ha sido probado y cumple con los límites para un dispositivo digital de Clase B, de conformidad con la parte 15 de las Reglas de la FCC. Estos límites están diseñados para brindar una protección razonable contra interferencias dañinas en una instalación residencial.

Este equipo genera, usa y puede irradiar energía de radiofrecuencia y, si no se instala y usa de acuerdo con las instrucciones, puede causar interferencias dañinas en las comunicaciones por radio. Sin embargo, no hay garantía de que no se produzcan interferencias en una instalación en particular. Si este equipo causa interferencias dañinas en la recepción de radio o televisión, lo que se puede determinar apagando y encendiendo el equipo, se recomienda al usuario que intente corregir la interferencia mediante una o más de las siguientes medidas:

- Reorientar o reubicar la antena receptora.
- Aumente la separación entre el equipo y el receptor.
- Conecte el equipo a una toma de un circuito diferente al que está conectado el receptor.
- Consulte al distribuidor oa un técnico de radio/TV experimentado para obtener ayuda.

CAN ICES-3(B)/NMB-3(B)

Grovpure desea que usted y su familia tengan un hogar limpio, seguro y saludable.

